

## **Premium-Vollkassettenmarkise mit LED-Beleuchtung Bedienungs- und Montageanleitung**

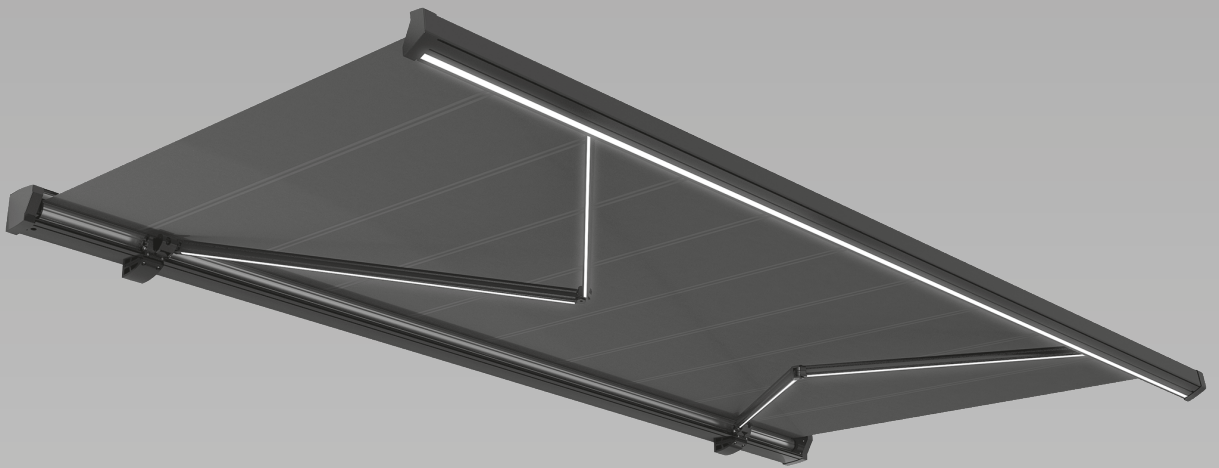

Liebe Kundin, lieber Kunde!

Herzlichen Glückwunsch zum Kauf dieses Qualitätsproduktes. Dieses Produkt entspricht europäischen und nationalen Anforderungen. Um diese Anforderungen zu erhalten und die Konformität zu gewährleisten, bitten wir Sie, sich an diese Anleitung zu halten. Sie beinhaltet wichtige Informationen bzgl. der Bedienung und Montage dieses Produktes. Bitte bewahren Sie diese Anleitung zur späteren Verwendung auf.

#### ACHTUNG!



Die Bedienungsanleitung muss vor Benutzung des Produkts gelesen werden.

Beachten Sie die Montageanforderungen und -methoden für eine fachgerechte und sichere Montage der Markise:

- Vollkassettenmarkise für den Außengebrauch
- DIN EN 13561
- Windwiderstandsklasse 2

Für Schäden, die durch unsachgemäße Bedienung entstehen sowie daraus resultierende Folgeschäden wird keine Haftung übernommen. Auch für Sach- oder Personenschäden durch nicht ordnungsgemäße Bedienung unter Nichtberücksichtigung der Sicherheitshinweise wird keine Haftung übernommen. Bitte nehmen Sie selbst aus Sicherheitsgründen keine Veränderungen an dem Produkt vor.

#### Legende der verwendeten Piktogramme



**Achtung!** Unfall- und Verletzungsgefahr sowie schwere Sachschäden möglich.

#### Bestimmungsgemäße Verwendung

- Diese Markise ist für den privaten Außenbereich an Gebäuden geeignet.
- Diese Markise ist nicht für den gewerblichen Gebrauch bestimmt.
- Jegliche anderweitige Verwendung oder Veränderung der Markise wird als unsachgemäße Verwendung betrachtet und kann erhebliche Gefahren verursachen.

#### Sicherheitshinweise

##### ACHTUNG!

- Schauen Sie während des Betriebs nicht aus kurzem Abstand in die Lichtquelle.
- Betrachten Sie die Lichtquelle nicht mit einem optischen Instrument, z. B. mit einer Lupe.

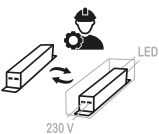

- Das Betriebsgerät darf nur von autorisiertem Fachpersonal gewechselt werden.

- Auf eine Markise wirken im ausgefahrenen Zustand die unterschiedlichsten Belastungen, wie z. B. Wind oder Regen, ein.
- Bei extremer Belastung können an den Befestigungsschrauben hohe Zugkräfte auftreten; bei Wandmontage bis zu 6,1 kN je Schraube.
- Überprüfen Sie daher vor Montagebeginn die Tragfähigkeit der Montagefläche und treffen Sie ggf. entsprechende Vorkehrungen zur stabilen Befestigung der Halterungen. Bei Unklarheiten sollten Sie einen Fachmann befragen.
- Steigende Ansprüche an die Wärmedämmung verringern stetig die Materialdichte der Wände und dadurch die Zugfestigkeit von Dübeln und Befestigungsmaterial. Prüfen Sie daher unbedingt vor der Montage, welches Befestigungsmaterial (Schrauben/Dübel) Sie für Ihr Mauerwerk benötigen (z. B. Ziegel, Kalksandstein etc.).
- Je nach Beschaffenheit Ihres Mauerwerkes sind ggf. spezielle Dübel zu verwenden. Führende Dübelhersteller liefern hierzu ausführliche Dokumentation und Information.

##### Achtung!

- Markisen sind in erster Linie ein Sonnenschutz. Bei heftigem Wind, wie auch bei starkem Regen (Wassersackbildung) oder Schneefall, sind sie daher sofort einzufahren.
- Die Verwendung der Markise bei winterlichen Bedingungen kann erhebliche Gefahren verursachen und ist zu vermeiden.
- Die Nutzung unter solchen Wettereinflüssen kann Beschädigungen verursachen.
- Die Gelenkarm-Kompakt-Markisen werden komplett zusammengebaut geliefert und sind daher einfach zu montieren. Das Montagematerial ist beige packt.
- Für die Montage sind drei Personen erforderlich.

- Halten Sie während der Installation Kinder und Haustiere fern.
- Es darf nie auf die Markise geklettert oder etwas daran gehängt werden.
- Achten Sie darauf, dass Ihre Hände stets sauber sind, um Verschmutzungen an der Markise vorzubeugen.



#### **WICHTIGE SICHERHEITSHINWEISE!**

**WARNHINWEISE – FÜR DIE SICHERHEIT VON PERSONEN IST DIE EINHALTUNG DIESER ANWEISUNGEN ERFORDERLICH.**

#### **BEWAHREN SIE DIESE ANWEISUNGEN AUF!**

- **VORSICHT!** Bei Arbeiten in großen Höhen besteht Absturzgefahr. Immer geeignete Absturzsicherungen tragen.
- Wenn die Markise unter Anwendung von Tragseilen an einer höheren Stelle montiert werden muss, stellen Sie sicher,
  - dass die Markise aus der Verpackung entnommen worden ist,
  - dass die Tragseile der Belastung standhalten und so befestigt werden, dass sie nicht wegrutschen können, und
  - dass die Markise gleichmäßig und in horizontaler Position angehoben wird.
- Gleiches gilt für die Demontage der Markise.
- Leitern und Gerüste dürfen nicht an der Markise angelehnt oder befestigt werden. Für einen sicheren Stand ist eine feste, ebene Grundlage notwendig.
- Nur Leitern und Gerüste mit einer ausreichend hohen Tragfähigkeit verwenden.
- Bei der erstmaligen Verwendung darauf achten, dass sich keine Personen oder Tiere im Ausfahrbereich der Markise befinden. Kontrollieren Sie, ob die Befestigungselemente und Montagehalterungen nach dem ersten Ausfahren noch fest sind.
- Stellen Sie sicher, dass Kinder und Personen, welche die Gefahren durch unsachgemäße Verwendung oder Zweckentfremdung nicht richtig einschätzen können, die Markise nicht bedienen. Reparaturbedürftige Markisen mit stark verschlissenen oder beschädigtem Tuch oder Gestänge dürfen nicht verwendet werden.
- Die Markise vor jeder Verwendung visuell auf Beschädigungen kontrollieren. Falls Beschädigungen erkennbar sind, den Gebrauch der Markise sofort einstellen und autorisierte Fachkräfte mit der Reparatur beauftragen.
- Während des Betriebs keine beweglichen Teile berühren. Es besteht insbesondere beim Betrieb der Markise mit automatischer Steuerung Quetsch- und Schergefahr zwischen Ausfallprofil, Gelenkarmen, beweglichen Profilen und Gehäuse.
- Darauf achten, dass Kleidung oder Körperteile nicht von der Markise erfasst und eingezogen werden.
- Beim Arbeiten im Ausfahrbereich der Markise sicherstellen, dass diese nicht versehentlich betätigt werden kann. Trennen Sie die Markise vom Stromnetz. Entfernen Sie die Handkurbel und lagern Sie sie an einer sicheren Stelle. Schalten Sie die Stromversorgung des Systems aus und ergreifen Sie Sicherheitsmaßnahmen gegen unbeabsichtigtes Wiedereinschalten.
- Zusätzliche Belastungen der Markise durch angehängte Gegenstände oder durch Spannseile können zu Beschädigungen oder zum Absturz der Markise führen und sind nicht zulässig.
- Laub oder sonstige auf dem Markisentuch, im Markisenkasten und in den Führungsschienen liegende Fremdkörper sofort beseitigen, da dies zu Beschädigungen oder zum Absturz der Markise führen kann.
- Bei einem Neigungswinkel der Markise unter 14° (25 %) darf diese bei Regen nicht ausgefahren werden, da es sonst zu Beschädigungen oder zum Absturz der Markise durch Wassersackbildung kommen kann.
- Nur vom Hersteller zugelassene Ersatzteile verwenden.
- Beim Demontieren und Entsorgen der Markise müssen die vorgespannten Teile (z. B. Gelenkarme, Rückzugssysteme) vollständig entspannt oder gesichert werden, um ein unbeabsichtigtes Entfalten zu verhindern.
- **VORSICHT!** Verletzungs- oder Lebensgefahr durch Stromschlag!
- Bei der Installation müssen die jeweiligen nationalen Errichtungsbestimmungen eingehalten werden.
- Bei Arbeiten an der Markise sicherstellen, dass die Stromversorgung der Markise ausgeschaltet ist und Sicherheitsmaßnahmen gegen unbeabsichtigtes Wiedereinschalten getroffen sind.
- Kinder dürfen mit den Bedienelementen der Markise nicht spielen. Fernbedienungen außerhalb der Reichweite von Kindern aufbewahren.
- Kinder sollten beaufsichtigt werden, um sicherzustellen, dass sie nicht mit der Markise spielen.
- Die Markise und ihre Befestigungen regelmäßig auf Verschleißerscheinungen oder Beschädigung der Kabel überprüfen. Falls Beschädigungen erkennbar sind, den Gebrauch der Markise sofort einstellen und autorisierte Fachkräfte mit der Reparatur beauftragen.
- Achten Sie außerdem stets darauf, dass die Markise rund und gleichmäßig läuft. Verwenden Sie die Markise nicht, wenn Reparaturen oder Anpassungen notwendig sind.
- Änderungen an der Markise dürfen nicht ohne Rücksprache mit dem Hersteller oder dessen Bevollmächtigtem (Händler) vorgenommen werden.
- Verwenden Sie die Markise nicht, wenn in der Nähe Arbeiten, z. B. Fensterputzarbeiten, durchgeführt werden. Ziehen Sie in diesem Fall den Netzstecker.
- Der Schalter muss im Sichtbereich des Ausfallprofils, jedoch abseits von beweglichen Teilen in einer Höhe montiert werden, welche den nationalen Bestimmungen für Behinderte entspricht (möglichst unter 1,30 m).
- Wenn ein manuell bedienbares Notfallsystem mitgeliefert wird, muss dieses in einer Höhe von unter 1,80 m erreichbar sein.
- Zwei unmittelbar aufeinanderfolgende Ein- und Ausschaltvorgänge können zu einer Überhitzung des Motors führen. Die im Motor befindliche Sicherung wird diesen im Falle einer Überhitzung ausschalten. Nach erfolgter Abkühlung lässt sich der Motor wieder einschalten.
- Eine Markise mit elektrischem Antrieb kann ohne elektrischen Strom nicht ausgefahren werden. Deshalb wird insbesondere für windreiche Regionen mit häufigen Stromausfällen empfohlen, die Markise mit einem manuell bedienbaren Notfallsystem oder einer Notstromversorgung zu betreiben.

- Vorsicht beim manuellen Betrieb der eingefahrenen Markise, da diese aufgrund von schwachen oder gebrochenen Federn schnell herausfallen kann.

### **Vorsicht! Lebensgefahr durch elektrischen Schlag!**

- Der Anschlussstecker der Markise muss im Originalzustand in die Steckdose passen und darf in keiner Weise verändert werden.
- Ist das Netzkabel beschädigt, muss es vom Hersteller, seinem Servicepartner oder einer ähnlich qualifizierten Person ausgetauscht werden, um eine Gefährdung zu vermeiden.
- Verwenden Sie die Markise nicht, wenn das Netzkabel oder der Netzstecker beschädigt ist. Lassen Sie die beschädigten Teile von einer qualifizierten Fachkraft austauschen.
- Verwenden Sie keine Adapterstecker gemeinsam mit schutzgeerdeten Produkten. Unveränderte Stecker und passende Steckdosen verringern das Risiko eines elektrischen Schlages.
- Halten Sie das Produkt von Regen oder Nässe fern. Das Eindringen von Wasser in ein Elektroprodukt erhöht das Risiko eines elektrischen Schlages.
- Zweckentfremden Sie das Kabel nicht, um das Produkt z. B. zu tragen, aufzuhängen oder um den Stecker aus der Steckdose zu ziehen.
- Halten Sie das Kabel fern von Hitze, Öl, scharfen Kanten oder sich bewegenden Produktteilen. Beschädigte oder verwickelte Kabel erhöhen das Risiko eines elektrischen Schlages.
- Beachten Sie die Netzspannung. Sie muss mit den Angaben auf dem Typenschild des Produkts übereinstimmen. Andernfalls drohen Beschädigungen und Verletzungen.
- Die elektrische Festinstallation muss gemäß VDE 100 durch eine zugelassene Elektro-Fachkraft erfolgen. Die beigefügten Installationshinweise der mitgelieferten Elektrogeräte sind zu beachten.







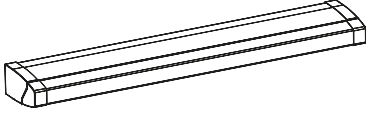

### **Sicherheitshinweise zu Batterien**

#### **Warnung! Lebensgefahr!**

- Bewahren Sie Batterien außerhalb der Reichweite von Kindern auf. Dies gilt insbesondere für Batterien, die verschluckt werden können. Falls eine Zelle oder Batterie verschluckt wurde, ist sofort medizinische Hilfe zu suchen. Das Verschlucken von Knopfzellen oder Batterien kann Verätzungen, Perforation von Weichteilen und in schweren Fällen den Tod verursachen. Sie müssen unmittelbar nach dem Verschlucken entfernt werden.
- Erlauben Sie Kindern das Wechseln von Batterien nicht ohne Aufsicht.
- Achten Sie jederzeit darauf, dass die Batterien mit der richtigen Polarität (+ und -) eingesetzt werden, wie sie auf der Batterie und dem Gerät angegeben ist. Wenn Batterien falsch eingesetzt werden, könnten sie kurzgeschlossen oder überladen werden. Das kann zu Überhitzung, zum Auslaufen, zum Entweichen von Gas, zum Bersten, zu einer Explosion, zu einem Brand und zur Verletzung von Personen führen.
- Schließen Sie Batterien nicht kurz. Wenn der Pluspol (+) und der Minuspol (-) einer Batterie direkt miteinander verbunden werden, entsteht ein Kurzschluss. Lose Batterien, die sich neben Schlüsseln oder Münzen in einer Tasche befinden, können sich zum Beispiel unbemerkt kurzschließen. Das kann zu Überhitzung, zum Auslaufen, zum Entweichen von Gas, zum Bersten, zu einer Explosion, zu einem Brand und zur Verletzung von Personen führen.
- Laden Sie die Batterien nicht. Der Versuch, eine nicht wiederaufladbare (Primär-)Batterie zu laden, kann dazu führen, dass sich in ihrem Inneren Gas bildet und/oder dass sie sich erhitzt und dadurch Auslaufen, das Entweichen von Gas, eine Explosion, einen Brand und die Verletzung von Personen verursacht.
- Überentladen Sie die Batterie nicht. Wenn Batterien an einer äußeren Stromversorgung erzwungen entladen werden, wird die Batteriespannung unter den Wert gezwungen, für den sie ausgelegt sind, wobei sich innerhalb der Batterie Gase bilden. Das kann zu Überhitzung, zum Auslaufen, zum Entweichen von Gas, zum Bersten, zu einer Explosion, zu einem Brand und zur Verletzung von Personen führen.
- Mischen Sie gebrauchte und neue Batterien oder Batterien unterschiedlicher Typen und Marken nicht. Wenn die Batterien gewechselt werden, dann zur selben Zeit und gegen Batterien desselben Typs vom selben Hersteller. Wenn Batterien unterschiedlicher Marken oder Typen oder neue und gebrauchte Batterien zusammen genutzt werden, könnten einige Batterien aufgrund des Spannungsunterschiedes oder des Kapazitätsunterschiedes überentladen/erzwungen entladen werden. Das kann zu Überhitzung, zum Auslaufen, zum Entweichen von Gas, zum Bersten, zu einer Explosion und zu einem Brand führen und die Verletzung von Personen verursachen.
- Entfernen Sie verbrauchte Batterien unverzüglich aus dem Gerät und entsorgen Sie sie bestimmungsgemäß.
- Wenn entladene Batterien lange Zeit im Gerät bleiben, kann es zum Auslaufen von Elektrolyten und dadurch zur Beschädigung des Gerätes und zur Verletzung von Personen kommen.
- Erwärmen Sie Batterien nicht.
- Wenn eine Batterie Hitze ausgesetzt wird, kann das zum Auslaufen, Entweichen von Gas, zu einer Explosion oder zu einem Brand führen, und es kann zur Verletzung von Personen kommen.
- Schweißen oder löten Sie nicht direkt an Batterien.
- Nehmen Sie Batterien nicht auseinander.
- Deformieren Sie Batterien nicht.
- Werfen Sie Batterien nicht ins Feuer.
- Verkapseln und/oder verändern Sie Batterien nicht.

## Lieferumfang

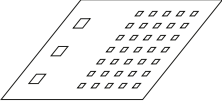
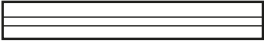
Nehmen Sie alle Teile vorsichtig aus der Verpackung. Breiten Sie diese übersichtlich auf einem weichen Untergrund aus, sodass Sie den gesamten Lieferumfang gut erkennen können. Die folgenden Teile sind enthalten:

Beschreibung	Menge
	1
	≤3.5 m: 2 Stk. 3.6-5.0 m: 3 Stk. 5.1-6.0 m: 4 Stk.
	≤3.5 m: 4 Stk. 3.6-5.0 m: 6 Stk. 5.1-6.0 m: 8 Stk.
	1
	1
	1
	1
	1
	≤3.5 m: 2 Stk. 3.6-5.0 m: 3 Stk. 5.1-6.0 m: 4 Stk.
	1

## Für die Montage benötigtes Werkzeug

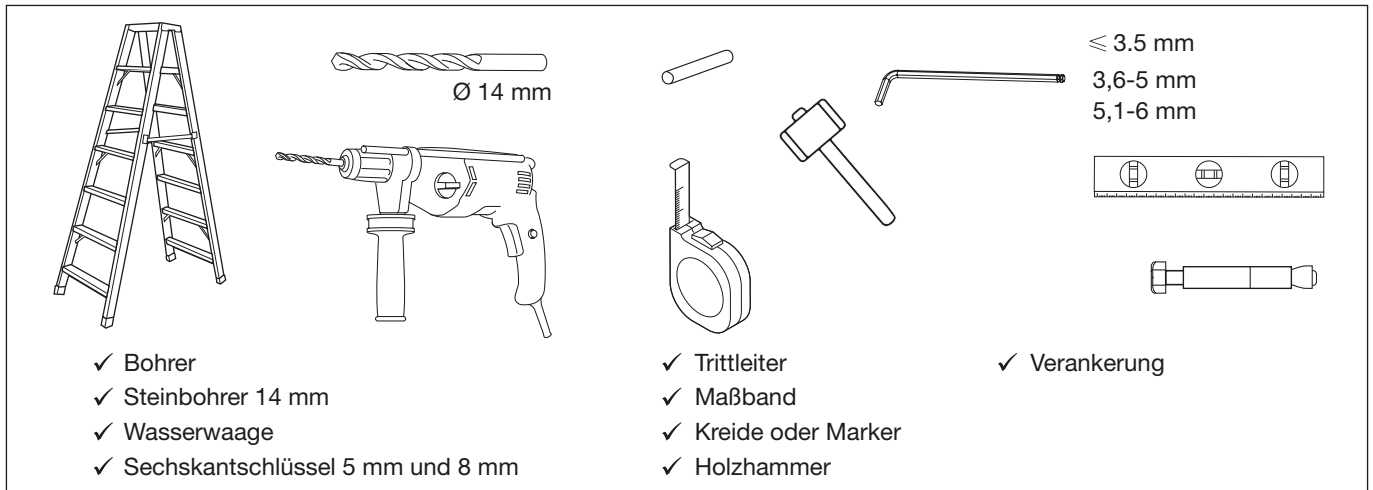

## Übersicht

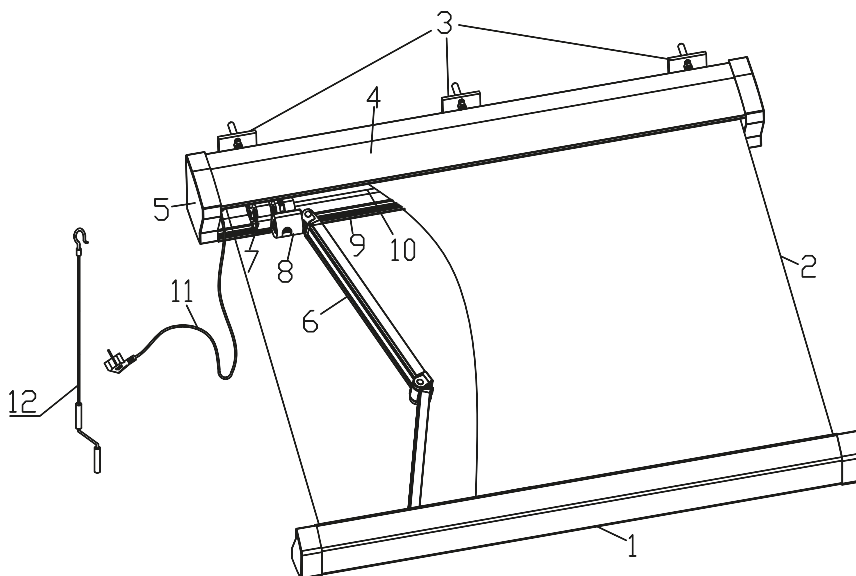

1	Ausfallprofil mit LEDs	2	Markisenstoff	3	Konsolen
4	Kassette	5	Seitenabdeckung	6	Gelenkarm mit LEDs
7	Armanschluss-Halterung	8	Armanschluss	9	Untere Abdeckung
10	Tuchwelle	11	Netzkabel	12	Handkurbel

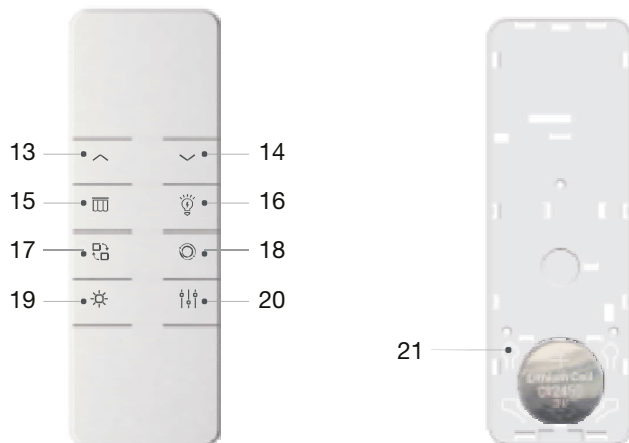

13	Ausfahrtaste	14	Einfahrtaste	15	Motortaste
16	Taste Licht ein/aus	17	Taste Lichtfarbton	18	Taste Lichtmodus
19	Taste Lichthelligkeit	20	Taste Lichttempo	21	Einstelltaste (P2)

## Montage

Für die Sicherheit und das einwandfreie Funktionieren der Markise ist besonders auf die richtige Montage der mitgelieferten Halterungen zu achten. Es ist zweckmäßig, die ausgepackte Markise (Folie noch nicht entfernen) an der Montagestelle so auf den Boden zu legen, wie sie angebracht werden soll.

### Vorsicht! Verletzungsgefahr!

Montieren Sie die Markise nur zu dritt. Die Markise ist sehr schwer. Um die Markise in die Wandhaken einzuhängen, sind zwingend drei Personen erforderlich. Versuchen Sie nicht, die Markise alleine einzuhängen. Ein Herunterfallen der Markise kann diese beschädigen und zu schwerwiegenden Verletzungen führen!

### Vorsicht!

Die Markise darf nur auf tragfähigem Untergrund montiert werden. Die Mindestmontagehöhe muss 2,5 Meter betragen.

### Hinweis:

Verwenden Sie pro Person eine Leiter mit Standfläche, um die Markise montieren zu können.

### Vorsicht! Verletzungsgefahr!

Vergewissern Sie sich, dass die Leitern sicher stehen. Andernfalls können Verletzungen die Folge sein. Verwenden Sie nur Leitern, die für derartige Montagearbeiten geeignet sind.

### Hinweis:

Achten Sie darauf, dass die Wand/Decke eben ist. Unebene Wände/Decken können den festen Sitz der Konsolen (1) beeinträchtigen.

## Schritt 1: Auswahl der richtigen Montagestelle und Höhe

Berücksichtigen Sie bei der Auswahl der Montagestelle die Ausfahrhöhe, welche die Markise nachher haben wird. Der Neigungswinkel kann nach der Anbringung der Markise noch verändert werden. Der ideale Winkel ist jedoch schon voreingestellt und sollte nur minimal verändert werden.

Die ungefähre Gesamtausfahrhöhe der Markise hängt vom Modell ab. Es wird empfohlen, dass das Ausfallprofil der Markise auf einer Mindesthöhe von 2,5 m hängt, wenn die Markise vollständig ausgefahren ist.

Wenn Sie die Markise über einer Balkontür befestigen möchten, sollten zwischen der Balkontür und der Befestigung mindestens 20 cm Abstand liegen.

Die ungefähre Gesamtausfahrhöhe der Markise hängt von ihrer Gesamthöhe ab.

<b>Gesamthöhe</b>	2.5~4 m	4.5~6 m
<b>(Gesamtausfahrhöhe)</b>	30 cm	50 cm

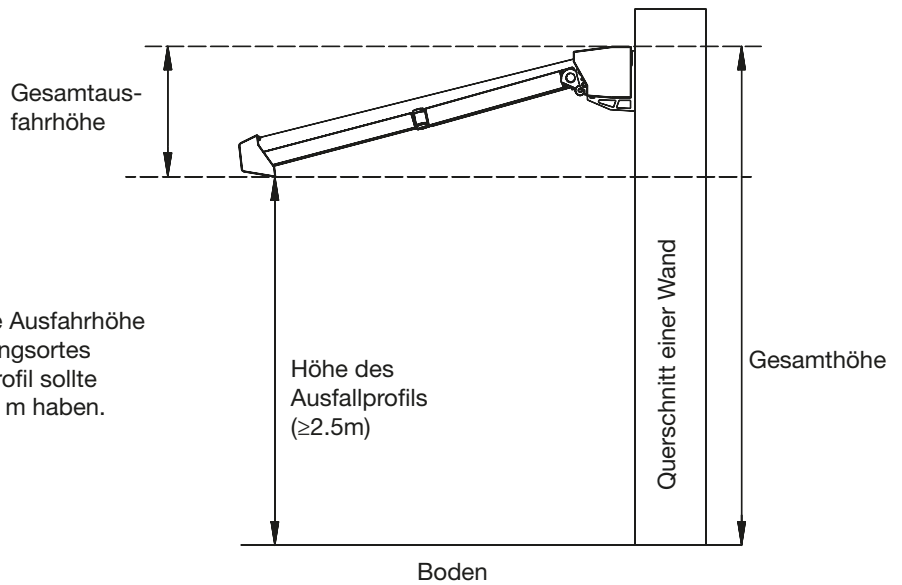

Stellen Sie sicher, dass Sie die Ausfahrhöhe bei der Auswahl des Anbringungsortes berücksichtigen. Das Ausfallprofil sollte eine Höhe zwischen 2,5 und 4 m haben.

### Schritt 2: Bohrlöcher anzeichnen

Nachdem Sie die geeignete Montagesstelle ausgewählt haben, zeichnen Sie an, wo die Löcher für die Halterung gebohrt werden müssen. Zeichnen Sie eine horizontale Linie auf der gewünschten Höhe. Verwenden Sie eine Wasserwaage und Kreide.

Messen Sie den Abstand zwischen den Halterungen und übertragen Sie diesen auf die zuvor angezeichnete Linie an der Wand/Decke. Markieren Sie die entsprechenden Stellen an der Wand, indem Sie einen Stift durch die Löcher an der Unterseite der Halterungen führen.

Markieren Sie mit Kreide, wo die Löcher für die Halterungen gebohrt werden müssen, um sicherzustellen, dass die Markise gerade hängt.

Beachten Sie: Die Anzahl der Halterungen ist abhängig von der Breite der Markise.

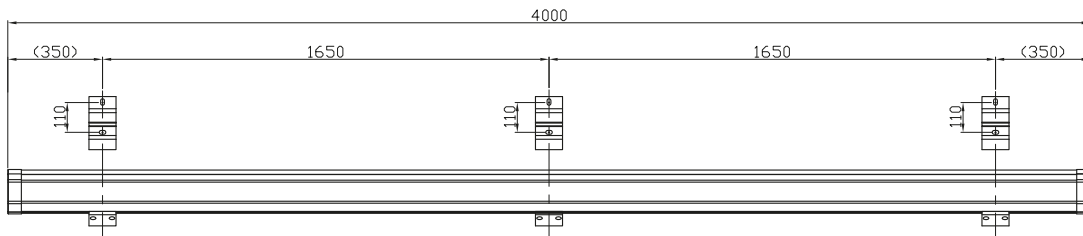

Markierungslinie (bitte verwenden Sie eine Wasserwaage, um sicherzustellen, dass die Markierung gerade ist)

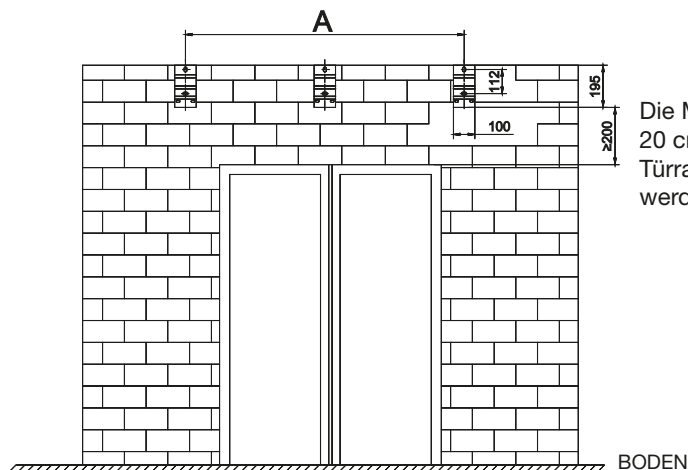
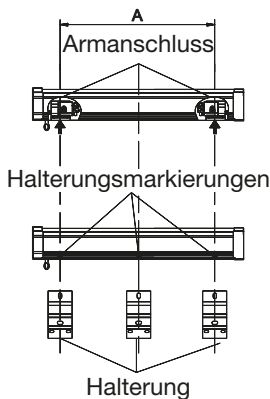

Die Markise sollte mehr als 20 cm über dem Türrahmen befestigt werden.

Markisenbreite	≤ 3,5 m	3,6-5,0 m	5,5-6,0 m
Halterungen	2 Stück	3 Stück	4 Stück



### Schritt 3: Löcher bohren

Benutzen Sie einen 14-mm-Steinbohrer, um die Löcher für die Halterungen in die entsprechenden Markierungen auf der Wand zu bohren. Die Löcher sollten 11 cm tief sein und die Wand aus Beton oder massivem Mauerwerk bestehen. Bohren Sie nicht durch Mörtel, da dieser nicht stark genug ist, um die Markise zu halten.

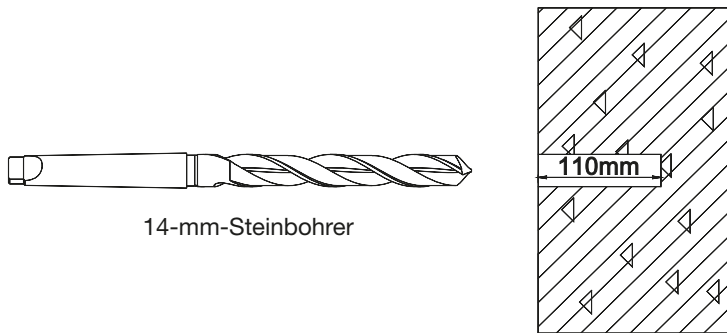

Benutzen Sie einen 14-mm-Steinbohrer, um 11 cm tiefe Löcher zu bohren.

### Schritt 4: Verankerung in der Wand befestigen

Entfernen Sie die Kontermutter, die Unterlegscheibe und den Sicherungsring, bevor Sie die Verankerungen einsetzen. Setzen Sie die Verankerungen in die gebohrten Löcher ein. Nehmen Sie hierzu, wenn notwendig einen Holzhammer, keinesfalls einen Metallhammer, um die Verankerungen nicht zu beschädigen.

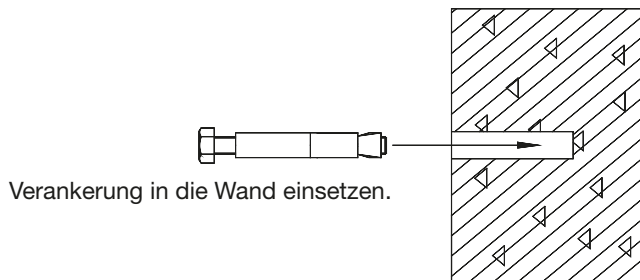

Befestigen Sie die Verankerung im gebohrten Loch in der Wand, wie auf der Abbildung dargestellt.

### Schritt 5: Befestigung der Halterungen

Setzen Sie die Halterung auf die Schraube, die aus der Wand herausragt. Fügen Sie den Sicherungsring und Unterlegscheiben hinzu und befestigen Sie die Halterung mit den Kontermuttern. Ziehen Sie die Schrauben mit einem 17 mm Schlüssel fest. Halterungen müssen fest montiert sein. Sollten sie sich bewegen lassen, müssen sie stärker nachgezogen werden.

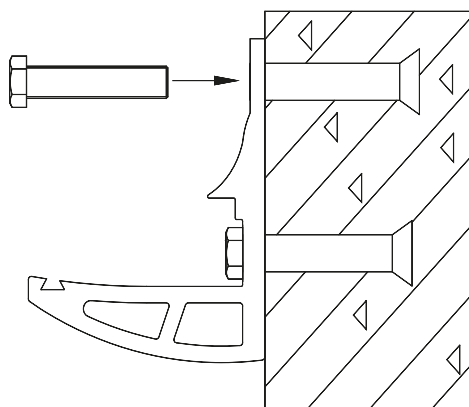

## Schritt 6: Befestigung der Markise

Für die Montage der Markise sind mindestens drei stabile Leitern erforderlich, um die erforderliche Höhe zu erreichen. Achten Sie darauf, dass alle Leitern fest auf ebenem Boden stehen, um das Risiko von Unfällen zu reduzieren. Verwenden Sie nur Leitern, die für derartige Montagearbeiten geeignet sind.

Legen Sie die Markise wie unten abgebildet in die Halterung ein. Ziehen Sie dann sofort die Sicherungsschraube mithilfe der Sicherungsmutter fest.

Befestigungswinkel für die Wandmontage:

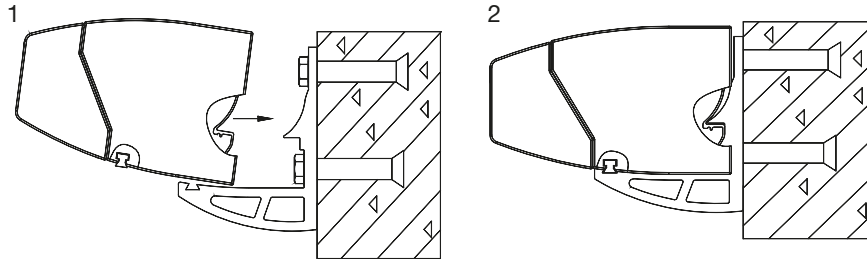

Setzen Sie die Markise wie in 1 dargestellt in die Halterung ein. Befestigen Sie die Markise mit der mitgelieferten Sicherungsscheibe und der Sicherungsschraube 2 und ziehen Sie sie gut fest.

Öffnen Sie zuerst die Markise und stecken Sie dann die Verriegelungsstange in die Halterungen.

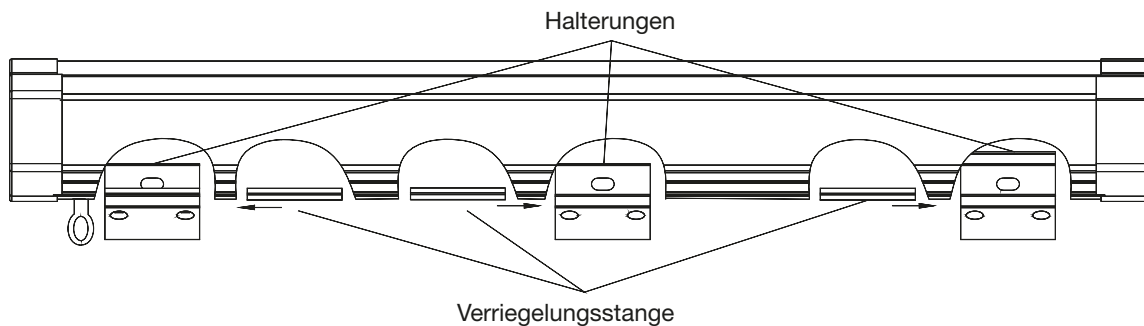

Verwenden Sie einen Innensechskantschlüssel (5 mm). Befestigen Sie die Innensechskantschraube (M6x16) mit der Verriegelungsstange.

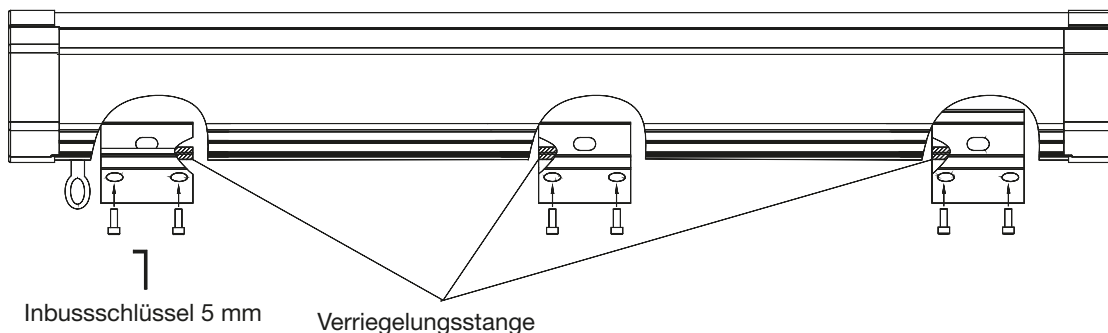

### Schritt 7: Einstellung des Neigungswinkels

Die Markise wird bereits mit einem optimal eingestellten Neigungswinkel geliefert. Sie können jedoch den Neigungswinkel in einem Bereich von 0 – 30 Grad einstellen.

Fahren Sie die Markise vor dem Einstellen nicht mehr als ¼ aus. Stellen Sie mithilfe einer weiteren Person, die das Ausfallprofil leicht anhebt, den Neigungswinkel wie folgt ein:

Der Neigungswinkel kann an allen Gelenkarmen im Einstellbereich eingestellt werden. Der Neigungswinkel wird durch Lösen oder Anziehen der Einstellinnenschraube an der Vorderseite der Gelenkarmhalterung mit einem Sechskantschlüssel eingestellt.

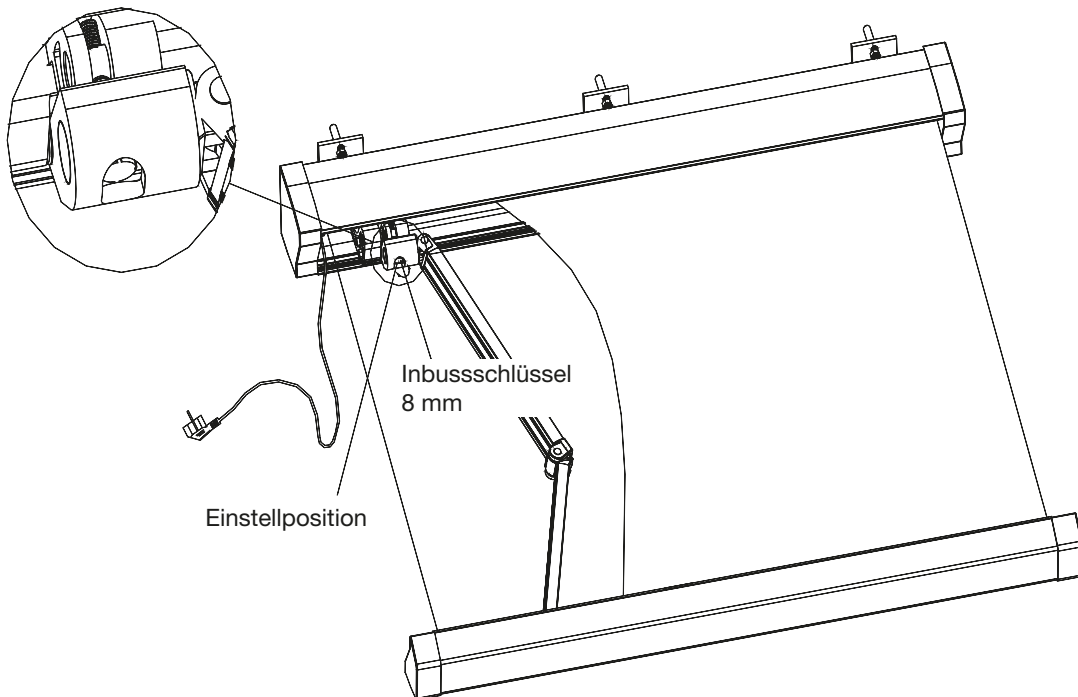

Den Neigungswinkel an beiden Seiten gleichmäßig einstellen, sodass das Ausfallprofil in waagerechter Position bleibt. Kontrollieren Sie ggf. mit einer Wasserwaage.

### Motoreinstellung

Der Motor ist werksvoreingestellt und bedarf keiner weiteren Einstellung.

In den folgenden Fällen sollte der Motor jedoch neu eingestellt werden:

- Die Markise schließt bzw. öffnet nicht vollständig.
- Der Markisenstoff hängt locker.
- Der Motor läuft weiter, obwohl die Markise vollständig geschlossen ist.

### Aus-/Einfahrweite einstellen

- Drehen Sie die untere Einstellschraube mittels Motor-Einstellwerkzeug im Uhrzeigersinn in Richtung „+“, um die Ausfahrweite zu erhöhen (siehe Abb. unten).
- Drehen Sie die untere Einstellschraube mittels Motor-Einstellwerkzeug entgegen dem Uhrzeigersinn in Richtung „-“, um die Ausfahrweite zu verringern (siehe Abb. unten).
- Drehen Sie die obere Einstellschraube mittels Motor-Einstellwerkzeug im Uhrzeigersinn in Richtung „+“, um die Einfahrweite zu vergrößern (siehe Abb. unten).
- Drehen Sie die obere Einstellschraube mittels Motor-Einstellwerkzeug entgegen dem Uhrzeigersinn in Richtung „-“, um die Einfahrweite zu verringern (siehe Abb. unten).

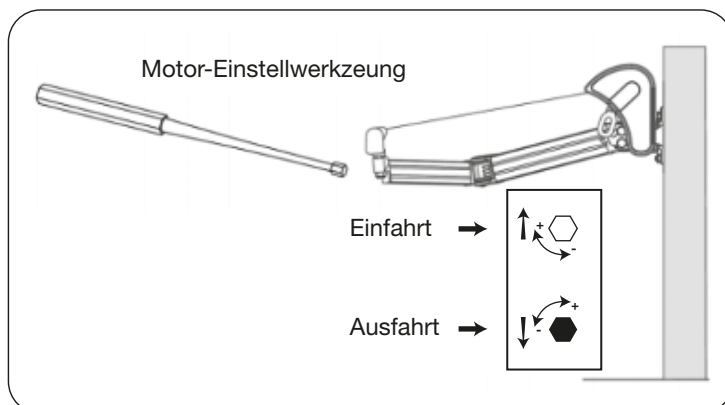

Wenn der Motor nach mehrmaligem Einstellen nicht funktioniert, warten Sie 30 Minuten und starten Sie ihn dann erneut. Überlasten Sie den Motor nicht. Andernfalls kann sich die Lebensdauer des Motors verringern.

## Inbetriebnahme

Für die Sendereichweite von Funkwellen gibt es gesetzliche Einschränkungen. Die maximale Reichweite wird auch durch Hindernisse beschränkt.

- Überprüfen Sie vor der Montage der Halterung, ob die Fernbedienung und Markise einwandfrei funktionieren.
- Achten Sie darauf, dass sich die Halterung an einem wettergeschützten Ort befindet, an dem Sie den entsprechend vorgeschriebenen Schutzgrad (IP20) erfüllt.
- Montieren Sie die Halterung nicht auf metallische oder magnetische Gegenstände, um Störungen zu vermeiden.

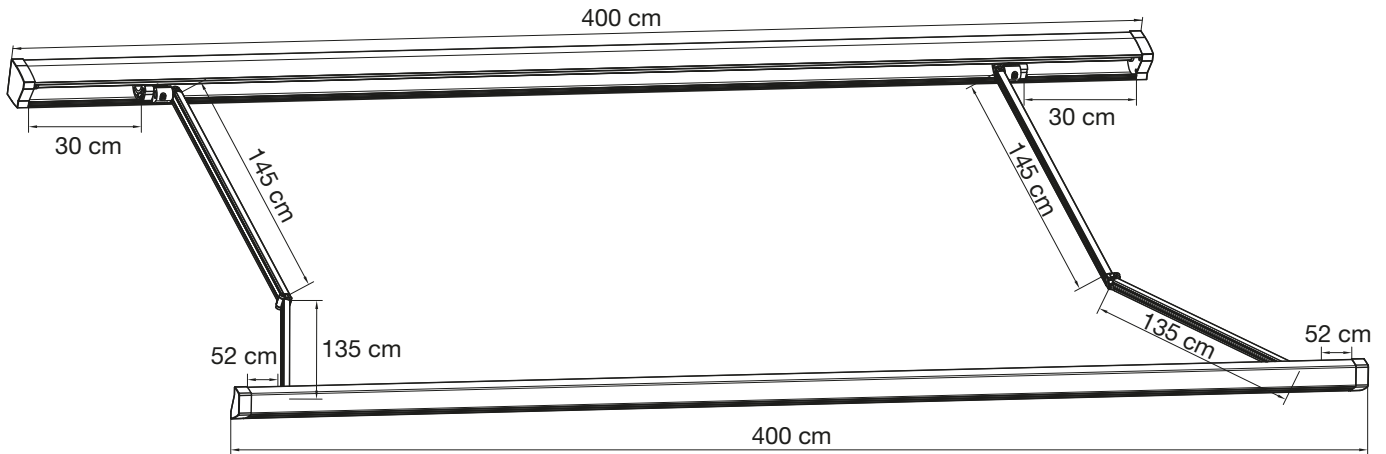

## Batterien einsetzen/austauschen

Öffnen Sie das Batteriefach und legen Sie die Batterie gemäß Polarität ein. Verschließen Sie das Fach.

# DC2760X

## Einzelkanal-Fernbedienung Anleitung



### Modellbeschreibung

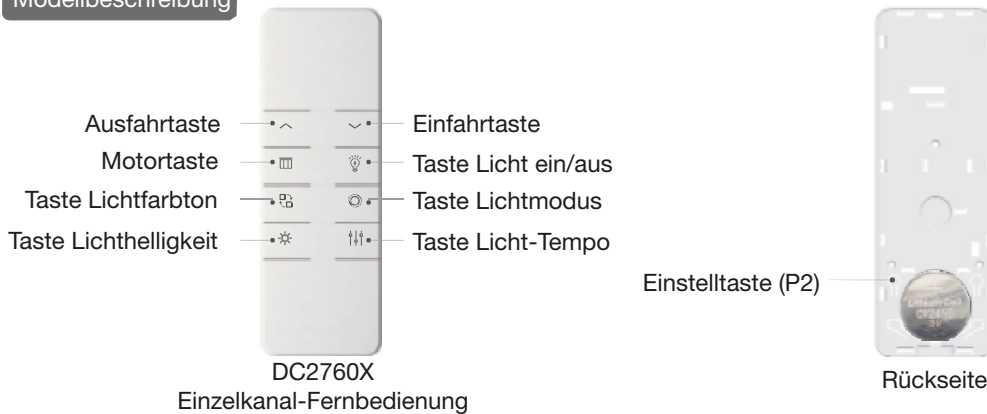

## Einzelkanal-Fernbedienung

Batterie:	3 V (CR2450)
Batterielaufzeit:	>2 Jahre
Betriebsfrequenz:	433,92 MHz
Betriebstemperatur:	-5° C ~ 50° C
Max. Sendeleistung:	-12.5 dBm
Funkreichweite:	200 Meter draußen, 40 Meter drinnen

## Sicherheitshinweise

- Die Fernbedienung darf keiner Feuchtigkeit ausgesetzt oder stark angeschlagen werden, da ihre Nutzungsdauer sonst beeinträchtigt werden kann.
- Wenn die Fernbedienung nicht wie gewohnt funktioniert oder die Reichweite sich verkürzt, überprüfen Sie bitte, ob Sie die Batterie wechseln müssen.
- Wenn Sie eine Taste länger als 20 Sek. drücken, sendet die Fernbedienung keine Funksignale mehr.

### Fernbedienungshalterung an der Wand montieren

Bohren Sie zwei Löcher zum Montieren der Fernbedienungshalterung an einer Oberfläche. Schieben Sie den Halter auf den Kunststoffträger und stecken Sie die Fernbedienung ein.

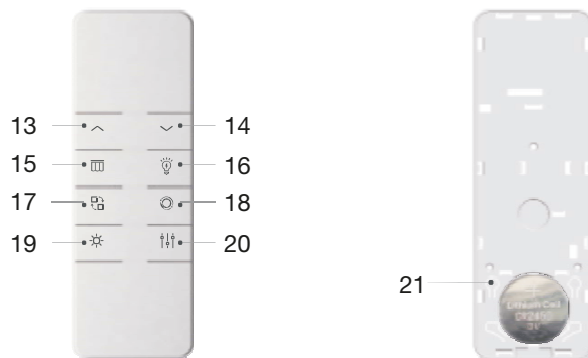

### Tastenfunktionen

13	Ausfahrttaste	Markise ausfahren
14	Einfahrttaste	Markise einfahren
15	Motortaste	Motor Steuerung
16	Taste Licht ein/aus	Licht ein-/ausschalten
17	Taste Lichtfarbton	Taste drücken und mit 13 und 14 Farbton auswählen
18	Taste Lichtmodus	Taste drücken und mit 13 und 14 Modus auswählen
19	Taste Lichthelligkeit	Taste drücken und mit 13 und 14 Helligkeit auswählen
20	Taste Lichttempo	Taste drücken und mit 13 und 14 Geschwindigkeit auswählen
21	Einstelltaste	Einstellungen vornehmen

### Fernbedienung aktivieren:

1. Trennen Sie die Stromversorgung
2. Verbinden Sie die Stromversorgung
3. Drücken Sie die Motortaste (15) 1x
4. Drücken Sie die Einstelltaste (21) 2x
5. Drücken Sie die Ausfahrttaste (13) 1x

Die Fernbedienung ist nun einsatzbereit.

### Neue Fernbedienung hinzufügen:

Beim Hinzufügen einer Fernbedienung sind die entsprechenden Tasten innerhalb von 6 Sek. zu betätigen, andernfalls beendet der Empfänger den Vorgang.

Falls der Vorgang beendet wurde, warten Sie mindestens 5 Sekunden, bevor Sie das Gerät erneut einschalten.

1. Verbinden Sie die Stromversorgung
2. Drücken Sie die Einstelltaste (21) der Original-Fernbedienung 2x
3. Drücken Sie die Einstelltaste (21) der neuen Fernbedienung 2x

Die neue Fernbedienung wurde erfolgreich hinzugefügt.

### Fernbedienung deaktivieren:

1. Verbinden Sie die Stromversorgung
2. Drücken Sie die Einstelltaste (21) 1x
3. Drücken Sie die Motortaste (15) 1x
4. Drücken Sie die Einstelltaste (21) 1x

Die Fernbedienung wurde erfolgreich deaktiviert.

### Lichtsteuerung:

Nach dem Einfahren der Markise erlischt die LED automatisch nach 45 Sekunden.

Drücken Sie die Taste Licht ein/aus, um die Beleuchtung manuell ein- und auszuschalten.

### Markise manuell ein-/ausfahren

Sie können die Markise bei einem Stromausfall o. Ä. auch manuell ein- und ausfahren.

- Befestigen Sie die Handkurbel an der Schlaufe wie in der unteren Abbildung abgebildet.
- Drehen Sie die Handkurbel im Uhrzeigersinn, um die Markise auszufahren.
- Drehen Sie die Handkurbel entgegen dem Uhrzeigersinn, um die Markise einzufahren.

Halten Sie die Handkurbel während der Benutzung senkrecht, um Schäden an der Schlaufe zu vermeiden.

Achten Sie darauf, dass der Markisenstoff im ausgefahrenen Zustand stets gespannt ist. Drehen Sie die Handkurbel ggf. so lange im Uhrzeigersinn, bis der Stoff gespannt ist.

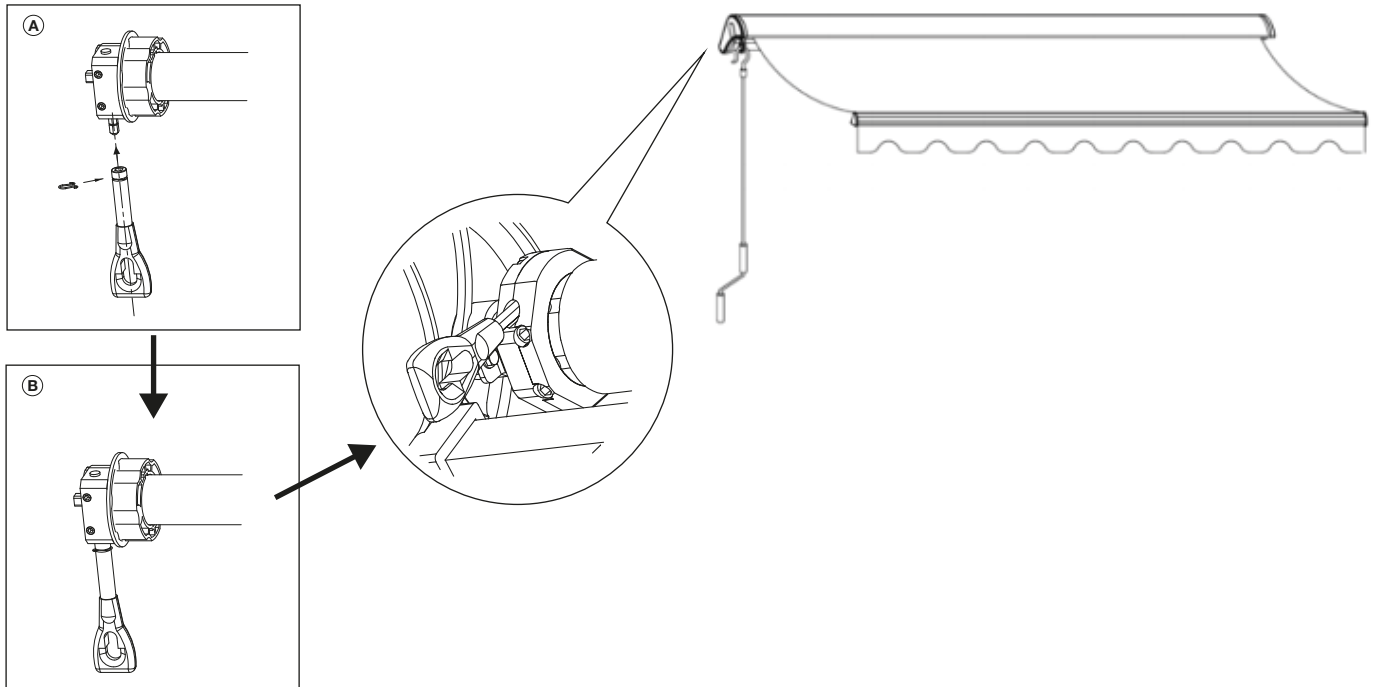

### Hinweise zum Markisenstoff

- Markisen sind nur für den Schutz vor Sonneneinstrahlung gemacht. Bei starkem Regen, Wind, Hagel oder Schnee muss die Markise deshalb sofort eingefahren werden.
- Lassen Sie Kinder nicht mit der Markise spielen.
- Vergewissern Sie sich, dass der Stoff stets gespannt ist. Wird der Stoff während des Ausziehens nicht gespannt, fahren Sie die Markise so lange wieder ein und aus, bis der Stoff die richtige Spannung aufweist.
- Achten Sie darauf, dass sich beim Ein- und Ausfahren keine Gegenstände oder Körperteile in der Nähe beweglicher Markisenteile befinden.
- Bewahren Sie die Fernbedienung, falls vorhanden, an einem für Kinder unzugänglichen Ort auf, um zu vermeiden, dass sie mit der Markise spielen.

Markisentücher sind Hochleistungsprodukte. Dennoch sind ihrer Perfektion auch nach dem heutigen Stand der Technik sowie durch die Anforderungen des Umweltschutzes Grenzen gesetzt. Trotz ausgereifter Produktions- und Verarbeitungstechniken können bestimmte Erscheinungen im Tuch auftreten, die von Laien mitunter als Mangel wahrgenommen werden. Solche Erscheinungen mindern den Wert und die Gebrauchstauglichkeit der Markise nicht.

Um Irritationen zu vermeiden, wollen wir Sie im Rahmen der Verbraucheraufklärung auf die nachstehenden typischen Eigenschaften von Markisentüchern ausdrücklich hinweisen:

- Knickfalten entstehen bei der Konfektion und beim Falten der Markisentücher. Dabei kann es, speziell bei hellen Farben, im Knick zu Oberflächeneffekten (Pigmentverschiebungen) kommen, die im Gegenlicht dunkler (wie Schmutzstreifen) wirken. Sie mindern den Wert und die Gebrauchstauglichkeit der Markise nicht.
- Kreideeffekte sind helle Streifen, die bei der Verarbeitung auf veredelter Ware entstehen und sich auch bei größter Sorgfalt nicht immer völlig vermeiden lassen. Sie sind daher ebenfalls kein Reklamationsgrund.
- Regenbeständigkeit: Acryl-Sonnenschutzmarkisenstoffe sind wasserabweisend imprägniert und halten bei einer Mindestneigung von 14° einem leichten, kurzen Regen stand. Bei stärkerem oder längerem Regen müssen Markisen eingefahren werden, um Schäden zu vermeiden. Nass eingerollte Markisen sind baldmöglichst zum Trocknen wieder auszufahren.
- Welligkeiten im Saum-, Naht- und Bahnenbereich entstehen durch Mehrfachlagen des Gewebes und unterschiedliche Wickelstärken auf der Tuchwelle. Dadurch entstehende Stoffspannungen können Welligkeiten (z. B. Waffel- oder Fischgrätmuster) auslösen.

## Aufbewahrung

Wenn Sie die Markise über einen längeren Zeitraum nicht nutzen möchten, empfehlen wir Ihnen, die Markise aus der Halterung zu nehmen und sicher aufzubewahren.

**Achtung!** Für die folgenden Schritte werden zwei kräftige Erwachsene benötigt.

- Gehen Sie sicher, dass der Stoff vollständig getrocknet ist. Wenn der Stoff feucht oder nass ist, kann dies während der Lagerung Flecken und Beschädigungen verursachen.
- Fahren Sie die Markise komplett ein.
- **ACHTUNG!** Ein unbeabsichtigtes Ausfahren kann zu Verletzungen und Beschädigungen führen. Binden Sie gegebenenfalls ein Seil um die Markise, um sie zusätzlich zu sichern.

Lagern Sie die Markise an einem trockenen und sicheren Ort, welcher unzugänglich für Kinder ist.

## Reinigung

- Reinigen Sie die Markise nur, wenn sie eingefahren und ausgeschaltet ist.
- Im Laufe der Zeit werden sich Staub und Schmutz auf dem Rahmen der Markise absetzen. Spätestens dann ist eine Reinigung notwendig. Verwenden Sie dafür entweder nur Wasser oder eine milde Reinigungslösung, die Sie erst auftragen und anschließend mit klarem Wasser abwischen.
- Reinigen Sie den Markisenstoff ein Mal pro Halbjahr und wechseln Sie ihn nach 2 Jahren aus.
- Benutzen Sie immer eine natürliche Seife oder Neutralreiniger für die Reinigung. Das Wasser sollte kalt bis lauwarm sein.
- Lassen Sie den Stoff nach der Reinigung vollständig trocknen. Benutzen Sie keine Wärmegeräte, wie z. B. einen Haarföhn, um den Markisenstoff zu trocknen.

## Instandhaltung

Regelmäßige Instandhaltungsmaßnahmen helfen, die Lebensdauer der Markise zu verlängern. Weiterhin sind sie wichtig, um die Sicherheit des Produktes zu gewährleisten.

- Prüfen Sie regelmäßig, ob die Wandhalterungen fest sitzen.
- Prüfen Sie mindestens ein Mal pro Halbjahr die Kassette. Wenn Sie Beschädigungen feststellen, verwenden Sie die Markise nicht mehr, bis sie repariert oder ausgetauscht wurde.
- Prüfen Sie mindestens ein Mal pro Halbjahr die Schrauben und Muttern. Ziehen Sie sie, wenn nötig, fest.
- Verwenden Sie die Markise keinesfalls weiter, wenn diese beschädigt ist oder nicht mehr fest an der Wand sitzt. Bitte kontaktieren Sie einen qualifizierten Service für Reparaturarbeiten.

In der Regel ist es nicht nötig, die beweglichen Teile der Markise zu ölen. Sollte es dennoch notwendig sein, benutzen Sie dafür keinesfalls Schmierstoffe auf Erdölbasis. Schmieren Sie die Stellen am Ende der Tuchwelle großzügig ein. Gehen Sie dabei äußerst vorsichtig vor, damit der Stoff nicht verschmutzt wird.

## Demontage

Wenn Sie die Markise nicht länger nutzen wollen oder sie entsorgen möchten, müssen Sie sie demontieren.

**Achtung!** Für die folgenden Schritte werden zwei kräftige Erwachsene benötigt.

**Achtung!** Die Sicherheitshinweise und -anweisungen dieser Anleitung müssen auch bei der Demontage befolgt werden.

- Fahren Sie die Markise komplett ein, bevor Sie mit der Demontage beginnen.
- **ACHTUNG!** Ein unbeabsichtigtes Ausfahren kann zu Verletzungen und Beschädigungen führen. Binden Sie gegebenenfalls ein Seil um die Markise, um sie zusätzlich zu sichern.
- Demontieren Sie die Markise, indem Sie die Montageschritte dieser Anleitung andersherum ausführen.

## Problembesehung

Die Markise verfügt über eine Nothandkurbel. Sollte der Motor ausfallen, kann diese zum Einfahren benutzt werden. Sollten Sie das Problem nicht beheben können, wenden Sie sich bitte an einen geeigneten Fachmann. Gehen Sie kein Risiko ein!

Problem	Lösungsvorschlag
Die Markise fährt nicht ganz ein	<ul style="list-style-type: none"> <li>• Justieren Sie den Motor mithilfe des mitgelieferten Plastikstäbchens so, dass der Motor etwas länger läuft und dadurch die Markise weiter einfährt.</li> <li>• Ebenso ist das Einstellen der Ausfahrgrenze möglich (siehe Einstellung der Fernbedienung).</li> </ul>
Die Kassette schließt nicht korrekt	<ul style="list-style-type: none"> <li>• Prüfen Sie, ob die Markise in Waage an der Wand montiert wurde.</li> <li>• Prüfen Sie, ob beide Gelenkarme den gleichen Neigungswinkel haben.</li> <li>• Prüfen Sie, ob die seitlichen Abstände der Gelenkarme korrekt eingestellt sind.</li> </ul>
Das Markisentuch wird schief eingezogen	<ul style="list-style-type: none"> <li>• siehe „Die Kassette schließt nicht korrekt“.</li> </ul>
Ein Gelenkarm hängt herunter	<ul style="list-style-type: none"> <li>• Prüfen Sie, ob beide Gelenkarme den gleichen Neigungswinkel haben.</li> <li>• Prüfen Sie, ob die seitlichen Abstände der Gelenkarme korrekt eingestellt sind.</li> </ul>
Die Fernbedienung funktioniert nicht	<ul style="list-style-type: none"> <li>• Prüfen Sie, ob die Batterie korrekt eingelegt wurde.</li> <li>• Prüfen Sie, ob das Empfängerkabel (weit genug) aus der Kassette herausragt. Das dünne Kabel befindet sich im gleichen Ausgang wie das Motorkabel. Eventuell muss es mit einem Schraubenzieher oder einer Pinzette herausgezogen werden.</li> </ul>
Der Motor funktioniert nicht	<ul style="list-style-type: none"> <li>• Es kann sein, dass sich der Motor überhitzt hat. Warten Sie daher ca. 30 Minuten und versuchen Sie dann erneut, den Motor zu betätigen.</li> <li>• Sollte der Motor weiterhin nicht funktionieren, während sich die Markise in ausgefahrenem Zustand befindet, nutzen Sie die Nothandkurbel, um die Markise einzufahren.</li> </ul>
Die Markise hängt durch, obwohl sie ganz ausgefahren ist	<ul style="list-style-type: none"> <li>• Stellen Sie die Ausfahrlänge (Ein-/Ausfahrweite) gemäß den Anweisungen dieser Bedienungsanleitung erneut ein.</li> </ul>
Die Markise erzeugt beim Betrieb unübliche Geräusche	<ul style="list-style-type: none"> <li>• Überprüfen Sie alle sichtbaren Schrauben und drehen Sie diese ggf. nach.</li> </ul>
Die Markise schließt einseitig nicht richtig	<ul style="list-style-type: none"> <li>• Unterfüttern Sie die Roll-Welle einseitig mit Gewebe für mehr Volumen.</li> </ul>

## Technische Daten

Artikelnummer:	727477
Modell:	E6600L 4x3m
Abmessungen(cm):	400x300
Schattenmaß (cm) :	387x300
Neigungswinkel :	0°-30°
Widerstand gegenüber Windlasten:	Klasse 2
Nennspannung: (V)	230~
Nennfrequenz: (Hz)	50
Nennleistung: (W)	230
Schutz vor elektrischen schock:	Klasse 1
Schutzart:	IPX4
Material/Stoff:	Alum. #6063 + Q235
Motor:	DM45RD-50/12
Fernbedienung:	DC2760X, 3 VDC, CR2450 batterie, 433MHz
Baujahr	2021



## Windwiderstandsklassen

WIND- WIDERSTANDS- KLASSE	BEAUFORT- STÄRKE	WIND- GESCHWINDIG- KEIT	AUSWIRKUNG
0	1-3	bis zu 19 km/h	Blätter und kleine Zweige bewegen sich ständig
1	4	20 – 27 km/h	Kleine Äste beginnen, sich zu bewegen, loses Papier wird angehoben
2	5	28 – 37 km/h	Mittelstarke Äste bewegen sich, kleine Laubbäume beginnen zu schwanken
3	6	38 – 48 km/h	Starke Äste sind in Bewegung, der Gebrauch von Regenschirmen wird schwierig

## Entsorgung



Die Verpackungen bestehen aus umweltfreundlichen Materialien, die Sie über die örtlichen Recyclingstellen entsprechend den geltenden Vorschriften entsorgen können. Sollte das Produkt einmal nicht mehr verwendet werden können, entsorgen Sie es entsprechend den in Ihrem Bundesland oder Land geltenden Bestimmungen.

## Garantiebestimmungen

Im Falle eines Mangels, der während der Garantiezeit auftritt, wird HELLWEG gegen Rückgabe des Produktes und Vorlage des Kassenbons, nach eigenem Ermessen den Mangel entweder durch eine Reparatur beheben, im Austausch ein identisches oder vergleichbares Ersatzprodukt bereitstellen oder den Kaufpreis erstatten. Von der Garantie ausgenommen sind Akkus, Batterien und Verschleißteile sowie Mängel und Abnutzungserscheinungen, die durch gebrauchstüblichen Verschleiß, unsachgemäße Bedienung bzw. Reinigung oder vorsätzliche bzw. fahrlässige Beschädigung entstanden sind. Voraussetzung für die Inanspruchnahme der Garantieleistung ist, dass dem Garantiegeber die Prüfung des Garantiefalls ermöglicht wird (z. B. durch Übergabe oder Einschicken der Ware). Es ist für die Beantragung der Garantieleistung ein Kassenbon vorzulegen bzw. eine Rechnungskopie der Warensendung beizufügen, damit HELLWEG prüfen kann, ob die Garantiefrist eingehalten worden ist. Ohne Kassenbon/Rechnungskopie kann die Garantieleistung abgelehnt werden.

## Konformitätserklärung



Dieses Produkt erfüllt die geltenden europäischen und nationalen Richtlinien. Dies wird durch die CE-Kennzeichnung bestätigt (entsprechende Erklärungen sind beim Hersteller hinterlegt).

## Hinweise zum Umweltschutz



Diese Kennzeichnung bedeutet, dass dieses Produkt nicht zusammen mit dem normalen Haushaltsmüll entsorgt werden darf. Damit die menschliche Gesundheit und die Umwelt aufgrund unkontrollierter Müllentsorgung keinen Schaden nehmen, recyceln Sie das Produkt auf verantwortliche Weise, sodass eine nachhaltige Wiederverwendung stofflicher Ressourcen vorangetrieben wird. Bedienen Sie sich zur Rückgabe Ihres Altgeräts bitte der Rückgabe- und Sammelsysteme oder wenden Sie sich an die Verkaufsstelle, bei der Sie das Produkt erworben haben. Dort wird dieses Produkt einem umweltfreundlichen Recycling zugeführt.

Kleine Elektroaltgeräte (Kantenlänge bis zu 25 cm) können bei Händlern mit einer Verkaufsfläche für Elektro- und Elektronikgeräte von mind. 400 m<sup>2</sup> oder Lebensmittelhändlern mit einer Gesamtverkaufsfläche von mind. 800 m<sup>2</sup>, die zumindest mehrmals im Jahr Elektro- und Elektronikgeräte anbieten, unentgeltlich zurückgegeben werden. Größere Altgeräte können beim Neukauf eines Geräts der gleichen Geräteart, das im Wesentlichen die gleichen Funktionen wie das neue Gerät erfüllt, bei einem entsprechenden Händler kostenfrei zurückgegeben werden.

Entnehmen Sie vor der Entsorgung des Produkts sämtliche Batterien und Akkus sowie alle Lampen, die zerstörungsfrei entnommen werden können.

Wir weisen darauf hin, dass Sie für die Löschung personenbezogener Daten auf dem zu entsorgenden Produkt selbst verantwortlich sind.

## Batterien und Akkus dürfen nicht in den Hausmüll!



Das nebenstehende Symbol bedeutet, dass Batterien und Akkus nicht zusammen mit dem Hausmüll entsorgt werden dürfen.

Verbraucher sind gesetzlich verpflichtet, alle Batterien und Akkus, egal, ob sie Schadstoffe\*) enthalten oder nicht, bei einer Sammelstelle ihrer Gemeinde/ihrer Stadtteils oder im Handel abzugeben, damit sie einer umweltschonenden Entsorgung sowie einer Wiedergewinnung von wertvollen Rohstoffen wie z. B. Kobalt, Nickel oder Kupfer zugeführt werden können.

Die Rückgabe von Batterien und Akkus ist unentgeltlich.

Einige der möglichen Inhaltsstoffe wie Quecksilber, Cadmium und Blei sind giftig und gefährden bei einer unsachgemäßen Entsorgung die Umwelt. Schwermetalle z. B. können gesundheitsschädigende Wirkungen auf Menschen, Tiere und Pflanzen haben und sich in der Umwelt sowie in der Nahrungskette anreichern, um dann auf indirektem Weg über die Nahrung in den Körper zu gelangen.

Bei lithiumhaltigen Altbatterien besteht hohe Brandgefahr. Daher muss auf die ordnungsgemäße Entsorgung von lithiumhaltigen Altbatterien und -akkus besonderes Augenmerk gelegt werden. Bei falscher Entsorgung kann es außerdem zu inneren und äußeren Kurzschlüssen durch thermische Einwirkungen (Hitze) oder mechanische Beschädigungen kommen. Ein Kurzschluss kann zu einem Brand oder einer Explosion führen und schwerwiegende Folgen für Mensch und Umwelt haben. Kleben Sie daher bei lithiumhaltigen Batterien und Akkus vor der Entsorgung die Pole ab, um einen äußeren Kurzschluss zu vermeiden.

Batterien und Akkus, die nicht fest im Produkt verbaut sind, müssen vor der Entsorgung entfernt und separat entsorgt werden.

Batterien und Akkus bitte nur in entlademem Zustand abgeben!  
Verwenden Sie, wenn möglich Akkus anstelle von Einwegbatterien.

\*) gekennzeichnet mit:

Cd = Kadmium

Hg = Quecksilber

Pb = Blei

Art.-Nr. 727477

Hergestellt für:  
HELLWEG - Ihr Baufreund  
Einkaufs GmbH, Neubauzeile 102,  
A-4030 Linz, Austria  
kundenservice@hellweg.de

Unsere Garantiebestimmungen  
finden Sie auf folgenden Webseiten:  
- [hellweg.de/garantie](http://hellweg.de/garantie)  
- [baywa-baumarkt.de/garantie](http://baywa-baumarkt.de/garantie)  
- [hellweg.at/garantie](http://hellweg.at/garantie)

Diese Bedienungsanleitung steht auch zum Download unter [www.hellweg.de](http://www.hellweg.de) zur Verfügung.

# EU - Konformitätserklärung / *EC Declaration of Conformity (DoC)*

Nr.: / No.: 2019/95067/8747/063-02

Hiermit erklären wir, **HELLWEG – Ihr Baufreund Einkaufsgesellschaft m.b.H.**  
**We herewith declare:** Neubauzeile 102, A-4030 Linz

Daß das nachfolgend bezeichnete Produkt aufgrund seiner Konzipierung und Bauart sowie in der von uns in Verkehr gebrachten Ausführung den einschlägigen grundlegenden Sicherheits-und Gesundheitsanforderungen der EU-Richtlinien entspricht.

**Herewith we declare that the following product complies with the appropriate basic safety and health requirements of the EC Directive based on its design and type, as brought into circulation by us.**

Bei einer nicht mit uns abgestimmten Änderung des Produktes verliert diese Erklärung ihre Gültigkeit.

**In case of alteration of the machine, not agreed by us, this declaration will lose its validity.**

Bezeichnung des Produktes: Premium Vollkassettenmarkise LED  
**Product Description:**

Artikelnummer: 727477  
**Item number:**

Modell Nr.: E6600L 4x3m  
**Model No.:**

Charge: 2072747700008  
**Batch:**

Einschlägige EU-Richtlinien / **Applicable EC Directives:**

LVD 2014/35/EU MD 2006/42/EU

RoHS 2011/65/EU & 2015/863/EU RED 2014/53/EU

Angewandte harmonisierte Normen / **Applicable Harmonized Standards:**

EN 13561:2015/AC:2016 EN 60335-1:2012/A1:2019

EN 55014-1:2017/A11:2020 EN 60335-2-97:2006/A12:2015

EN 55014-2:2015 EN 62233:2008

EN 61000-3-3:2013 EN 50663:2017

EN 61000-3-2:2014 EN 301 489-1 V2.2.3:2019

EN 300 220-2: V3.1.1:2017 EN 301 489-3 V2.1.1:2019

Unterzeichnet für den Hersteller und im Namen des Herstellers von / **Signed for and on behalf of the manufacturer by:**

Name & position Ing. Christoph Angerer / Bevollmächtigter

At  
on  
Linz  
2021-9-17

**HELLWEG**  
Ihr Baufreund IDEEN MUSS MAN HABEN

HELLWEG - Ihr Baufreund Einkaufs GmbH  
Neubauzeile 102, A-4030 Linz  
Tel. / +43 (0) 732 38 38 81 - 0

Unterschrift / **Signature**

HELLWEG - Ihr Baufreund  
Einkaufsgesellschaft m.b.H.  
Neubauzeile 102  
4030 Linz  
Austria

# DECLARATION OF PERFORMANCE / LEISTUNGSERKLÄRUNG

No. / Nr. 2019/95067/8747/063-00  
 -----

1. <b>Unique identification code of the product-type:</b> / Eindeutiger Kenncode des Produkttyps:	727477 / Premium Vollkassettenmarkise LED  (E6600L 4 x 3m)				
2. <b>Intended use(es):</b> / Verwendungszweck(e):	Anbringung im Außenbereich von Gebäuden und anderen Bauwerken				
3. <b>Manufacturer:</b> / Hersteller:	HELLWEG – Ihr Baufreund Einkaufs GmbH Neubauzeile 102 A-4030 Linz, Austria				
4. <b>Authorised representative:</b> / Bevollmächtigter:	-				
5. <b>System/s of AVCP:</b> / System(e) zur Bewertung und Überprüfung der Leistungsbeständigkeit:	System 4				
6.					
a) <b>Harmonised standard:</b> / Harmonisierte Norm:	EN 13561:2015				
<b>Notified body(ies):</b> / Notifizierte Stelle(n):	TÜV SÜD				
7. <b>Declared performance(s):</b> / Erklärte Leistung(en):					
<table border="1" style="width: 100%; border-collapse: collapse;"> <thead> <tr> <th style="width: 50%;">The list of essential characteristics / die Auflistung der wesentlichen Merkmale</th> <th style="width: 50%;">Performance class / Leistungsklassen</th> </tr> </thead> <tbody> <tr> <td style="text-align: center;">Widerstand gegenüber Windlasten</td> <td style="text-align: center;">Klasse 2</td> </tr> </tbody> </table>		The list of essential characteristics / die Auflistung der wesentlichen Merkmale	Performance class / Leistungsklassen	Widerstand gegenüber Windlasten	Klasse 2
The list of essential characteristics / die Auflistung der wesentlichen Merkmale	Performance class / Leistungsklassen				
Widerstand gegenüber Windlasten	Klasse 2				
8. <b>Appropriate Technical Documentation and/or Specific Technical Documentation:</b> / Angemessene Technische Dokumentation und/oder Spezifische Technische Dokumentation:					
	704041801201				
<p><b>The performance of the product identified above is in conformity with the set of declared performance/s. This declaration of performance is issued, in accordance with Regulation (EU) No 305/2011, under the sole responsibility of the manufacturer identified above.</b></p> <p>Die Leistung des vorstehenden Produkts entspricht der erklärten Leistung/den erklärten Leistungen. Für die Erstellung der Leistungserklärung im Einklang mit der Verordnung (EU) Nr. 305/2011 ist allein der obengenannte Hersteller verantwortlich.</p>					
<b>Signed for and on behalf of the manufacturer by:</b> / Unterzeichnet für den Hersteller und im Namen des Herstellers von:					
Name & position	Ing. Christoph Angerer / Handelsbevollmächtigter				
At	Linz				
on	2023-12-07				
<b>Signature</b> / Unterschrift	HELLWEG - Ihr Baufreund Einkaufs GmbH Neubauzeile 102 A-4030 Linz  Austria				